

HYDRAULIKBAGGER **SY365C**



SANY

SPEZIFIKATIONEN

| MOTOR | |
|--------------------------------------|--------------|
| Model | Cummins QSL9 |
| Hubraum (L) | 9 |
| Motorleistung/Nenn Drehzahl (kW/rpm) | 205/1900 |
| Max. Drehmoment (N·m/rpm) | 1213/1500 |

| SERVICE FÜLLMENGEN (L) | |
|------------------------|------|
| Kraftstofftank | 540 |
| Motor Kühlmittel | 20 |
| Motoröl | 21,5 |
| Schwenkantrieb | 4 |
| Fahrwerk (je Seite) | 5,5 |
| Hydrauliköltank | 340 |

| HYDRAULIKSYSTEM | |
|--|---|
| Typ | Negative flow system |
| Anzahl wählbaren Arbeitsmodi | 4 |
| Hauptpumpe | |
| Typ | Kolbenpumpen mit variabler Fördermenge |
| Maximaler Förderleistung (L/min) | 2x 360 |
| Hydraulik Motor | |
| Fahrwerk | 2 Axialkolbenmotoren mit Feststellbremse |
| Schwenkwerk | 1 Axialkolbenmotor mit Schwenkbefestigung |
| Entlastungsventilleistungen | |
| Gerätekreise (MPa) | 34,3 |
| Fahrkreis (MPa) | 34,3 |
| Schwenkkreis (MPa) | |
| Vorsteuerkreis (MPa) | |
| Hydraulikzylinder (MPa) | 3,9 |
| Hydraulikzylinder | |
| Auslegerzylinder Durchmesser x Hublänge (mm) | 140x1480 |
| Armzylinder Durchmesser x Hublänge (mm) | 170x1685 |
| Löffelzylinder Durchmesser x Hublänge (mm) | 140x1285 |
| Schildzylinder Durchmesser x Hublänge (mm) | |

| MASCHINENGEWICHT | |
|---|-------|
| Betriebsgewicht mit Standardlöffel, mit allen Service-Füllmengen, +75 kg Fahrergewicht (ISO). | |
| Bodendruck (kPa) | 56,2 |
| Eigengewicht (kg) | 36200 |

| Drive | |
|---------------------------------------|---------|
| Fahrgeschwindigkeit (Low/High) (km/h) | 3,2/5,4 |
| Maximal Reißkraft (kN) | 274 |
| Steigfähigkeit | 35° |

| SCHWENKGESCHWINDIGKEIT | |
|------------------------------|-----|
| Schwenkgeschwindigkeit (rpm) | 9,5 |

| GRABKRAFT | |
|-----------------------|-----|
| Grabkraft Löffel (kN) | 200 |
| Grabkraft Arm (kN) | 169 |



HUBKRÄFTE

| A | 3.0m | | 4.5m | | 6.0m | | 7.5m | | 9.0m | | MAXIMUM | | mm |
|------|--------|--------|--------|--------|--------|--------|-------|-------|-------|------|---------|-------|------|
| | | | | | | | | | | | | | |
| 7,5 | / | / | / | / | / | / | *8223 | *8223 | / | / | *8230 | *8230 | 7,66 |
| 6,0 | / | / | / | / | / | / | *8275 | *8275 | / | / | *7995 | 7517 | 8,55 |
| 4,5 | / | / | / | / | *10119 | *10119 | *8742 | *8742 | *7940 | 6832 | *7897 | 6747 | 9,11 |
| 3,0 | / | / | *15299 | *15299 | *11344 | *11344 | *9346 | 8807 | *8141 | 6727 | 7850 | 6354 | 9,40 |
| 1,5 | / | / | *16963 | *16963 | *12316 | 10771 | *9846 | 8557 | 8189 | 6607 | 7713 | 6230 | 9,44 |
| 0,0 | / | / | *17083 | *17083 | *12702 | 10631 | 9697 | 8375 | 8098 | 6520 | 7887 | 6356 | 9,23 |
| -1,5 | *12852 | *12852 | *16154 | *16154 | *12366 | 105237 | 9608 | 8291 | / | / | *7927 | 6785 | 8,76 |
| -3,0 | *18272 | *18272 | *14325 | *14325 | *11179 | 10554 | *8642 | 8312 | / | / | *7766 | 7711 | 7,98 |
| -4,5 | *13801 | *13801 | *11249 | *11249 | *8710 | *8710 | / | / | / | / | *7176 | *7176 | 6,78 |

ABMESSUNGEN

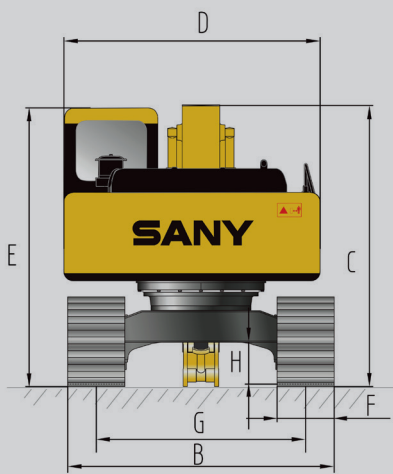
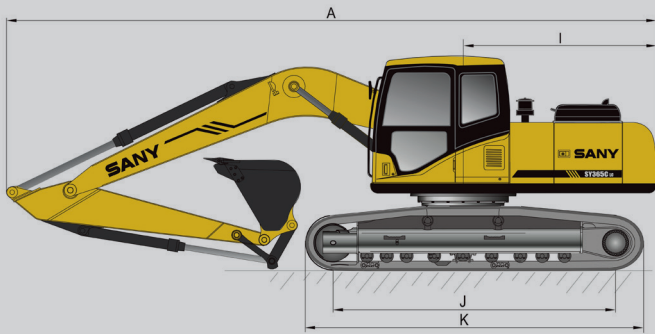

| ABMESSUNGEN | mm |
|------------------------------|-------|
| A Transportlänge | 10080 |
| B Transportbreite | 3180 |
| C Transporthöhe | 3675 |
| D Laufwerkbreite | 3145 |
| E Schildhöhe | - |
| F Standard Spurbreite | 700 |
| G Spurmaß | 2590 |
| H Min. Bodenfreiheit | 550 |
| I Schwenkradius | 3330 |
| J Mittelabstand Antriebturas | 4140 |
| K Kettenfahrwerkslänge | 5065 |
| Baum Länge | 6500 |
| Arm Länge | 3200 |

| FAHRWERK | |
|-------------------------------------|-----|
| Bodenplatte Breite (mm) | 700 |
| Anzahl der Bodenplatten (pro Seite) | 49 |
| Tragrolle (pro Seite) | 2 |
| Kettenrolle (pro Seite) | 9 |



| ABMESSUNGEN | mm |
|-------------------------------|-------|
| A Max. Reichweite | 10135 |
| B Max. Ausschutthöhe | 7180 |
| C Max. Aushubtiefe | 7330 |
| D Max. Senkrechte Grabtiefe | 5850 |
| E Max. Grabtiefe | 11070 |
| F Min. Schwenk Radius | 3800 |
| G Höhe bei min. Schwenkradius | 7940 |
| H Max. Schildhöhe | - |
| I Max. Schildstellung | - |

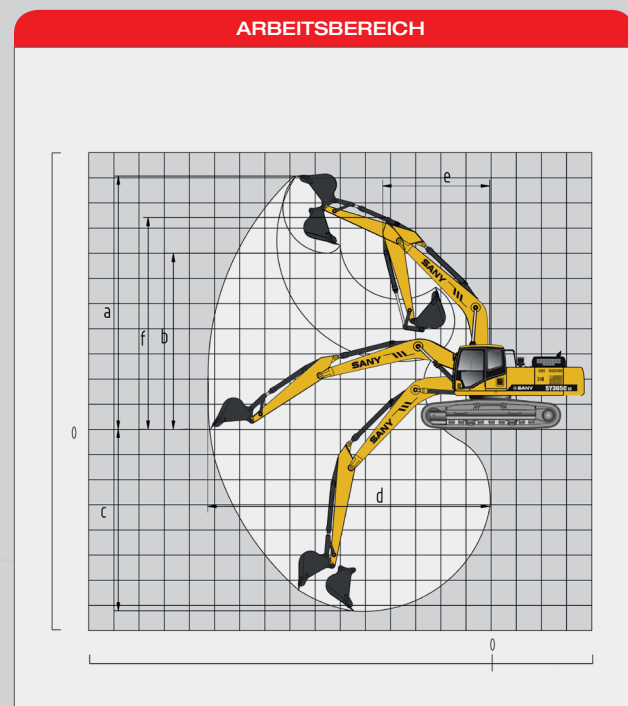

QUALITY CHANGES THE WORLD

ADDR SANY EUROPE GmbH
Sany Allee 1, D-50181 Bedburg
TEL 0049 2272 90531 100
FAX 0049 2272 90531 109
MAIL info@sanyeurope.com
NET www.sanyeurope.com

Die Erhältlichkeit der Produkte variiert je nach Land. Im Rahmen unserer Leitlinien zur ständigen Verbesserung behalten wir uns vor, Spezifikationen und Entwurf ohne Vorankündigung zu ändern. Die Abbildungen stellen nicht zwingend die Standardversion der Maschine dar.

SANY